

ALA
design Carlo Colombo

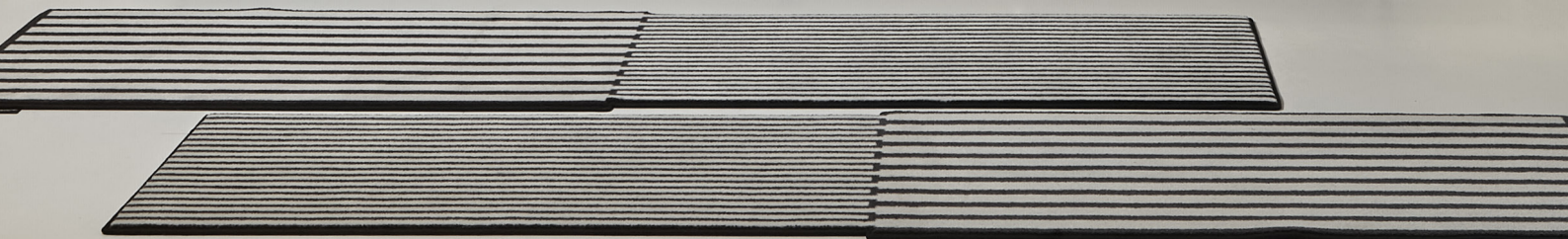

antoniolupi

MADE IN ITALY

IT_SCHEMA ELETTRICO_EN_WIRING DIAGRAM_FR_SCHÉMA DE CÂBLAGE ELECTRIQUE_ES_ESQUEMA ELÉCTRICO_DE_ELEKTRISCHES SCHEMA_RU_СХЕМА ЭЛЕКТРИЧЕСТВА ДЛЯ

l'apparecchio viene installato in maniera permanente alla rete elettrica, si consiglia quindi l'installazione di un interruttore bipolare per consentire il sezionamento elettrico del circuito.
 the device is permanently connected to the electrical system, we recommend the installation of a double-pole switch to allow the electric sectioning of the circuit.

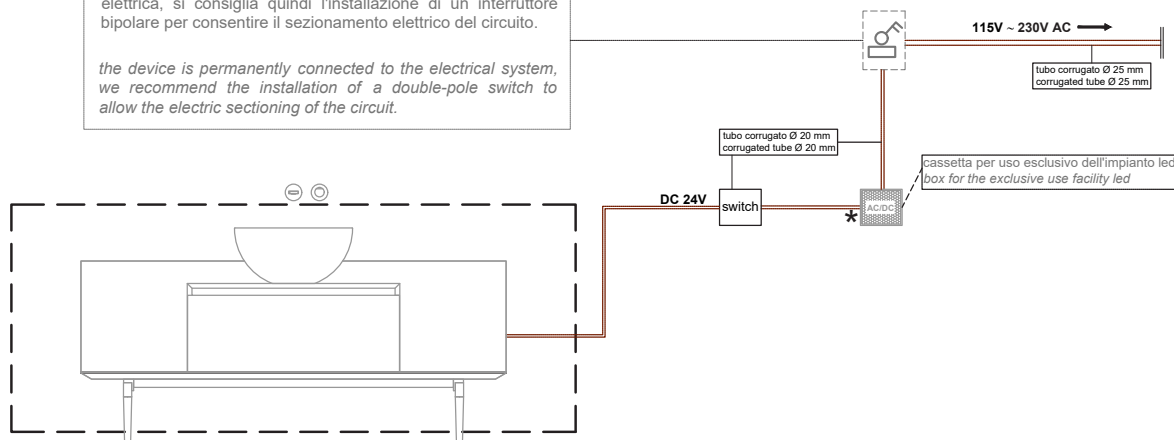

* Collegare i cavetti dell'apparecchio negli appositi morsetti dell'alimentatore rispettando la polarità.
 Connect the cables to the appropriate terminals of the power supply, respecting the polarity.

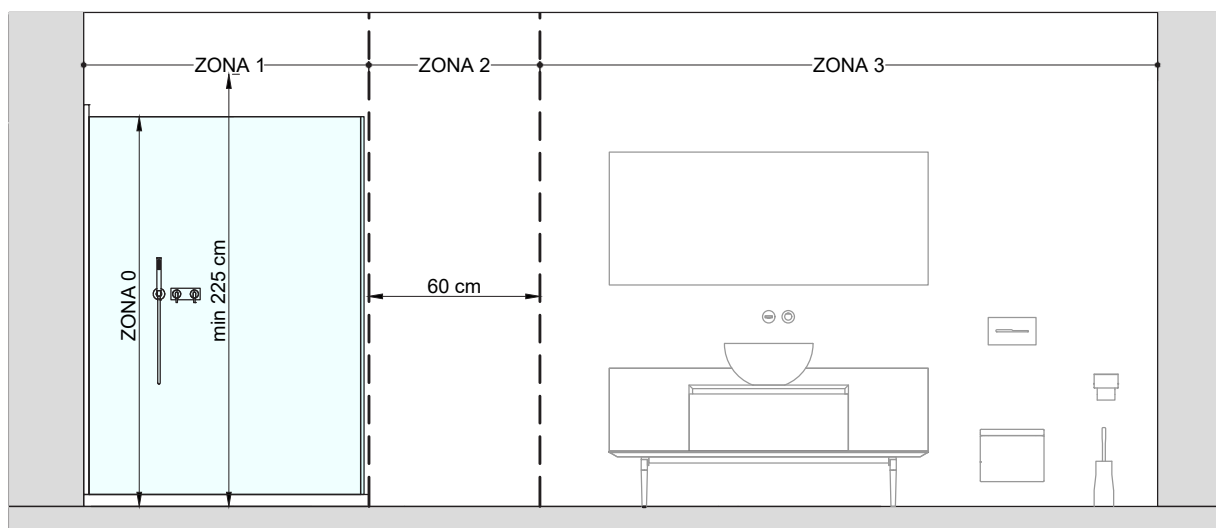
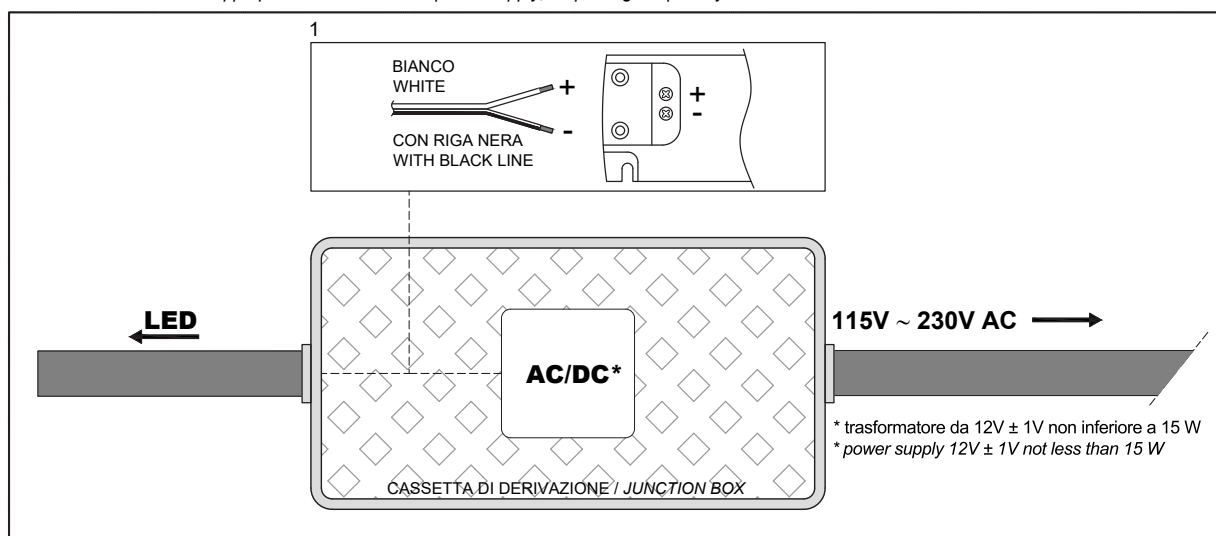

IT_ MONTAGGIO ALA VERSIONE CON IL BASAMENTO
 EN_ MOUNTING ALA WITH BASE
 FR_ VERSION ALA MONTAGE SUR PIEDS
 ES_ MONTAJE ALA VERSIÓN CON ESTRUCTURA BASE
 DE_ MONTAGE ALA MIT UNTERGESTELL
 RU_ МОНТАЖ ВЕРСИИ ALA СО СТРУКТУРОЙ

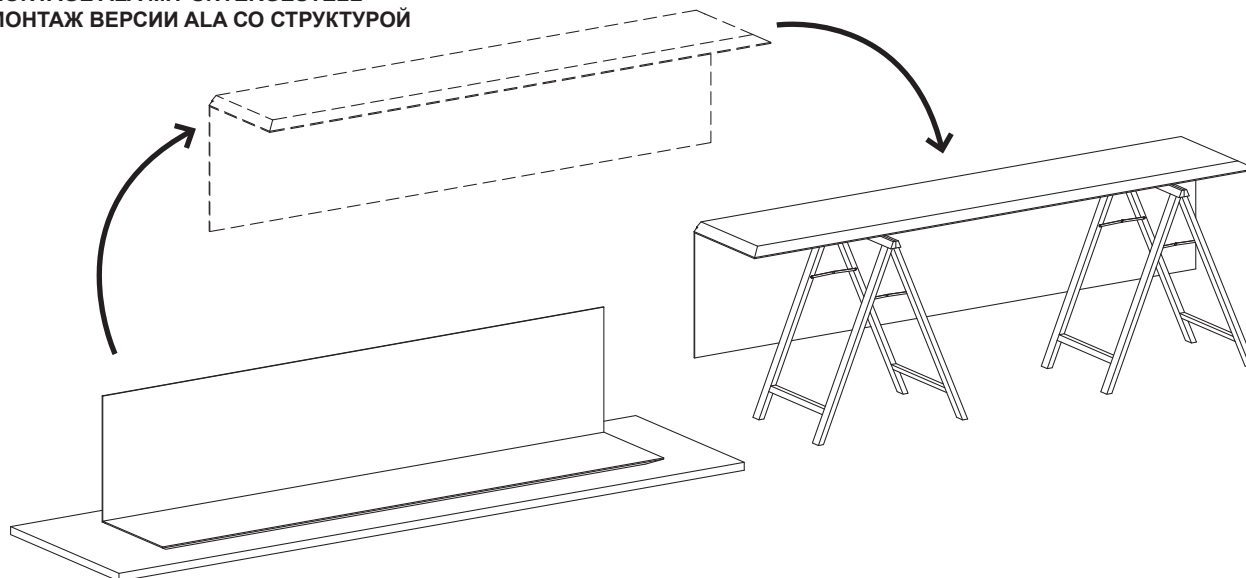

IT_1_ Adagiare la mensola su due caprette, girandola al contrario.
 EN_1_ Lay the shelf on a wooden trestle upside down
 FR_1_ Placez l'étagère sur des tréteaux, en la retournant.
 ES_1_ Colocar la repisa sobre dos soportes, dándole la vuelta.
 DE_1_ Legen Sie das Regal auf zwei kleine Böcke und drehen Sie es um.
 RU_1_ Разместить полку на строительные козлы, перевернув ее наоборот.

● IT_ Collegamento alimentazione elettrica
 EN_ Power supply connection
 FR_ Connexion d'alimentation électrique
 ES_ Conexión de la fuente de alimentación eléctrica
 DE_ Stromversorgungsanschluss
 RU_ Подключение источника питания электрический

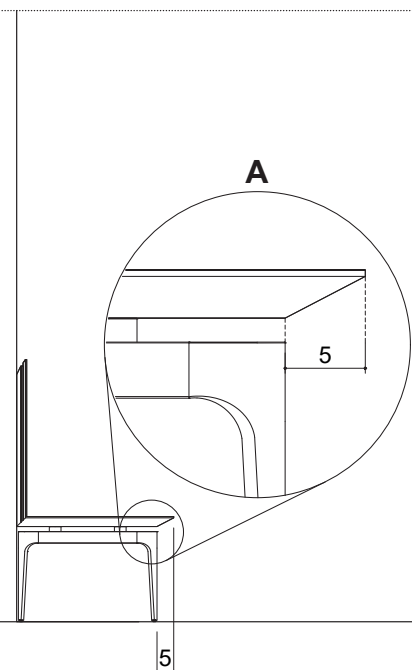
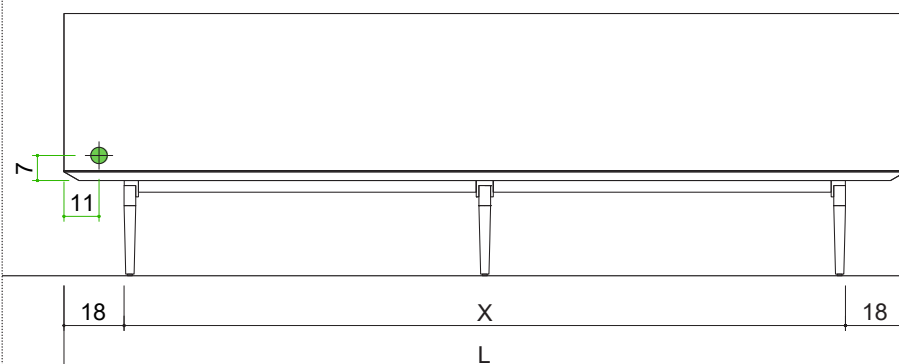

IT_2_ Lasciare 18cm per parte e portare il basamento 5cm verso l'interno, rispetto al perimetro esterno della mensola (A).
 EN_2_ Leave 18cm on each side and bring the base 5cm inward from the outer perimeter of the shelf (A).
 FR_2_ Laisser 18 cm de chaque côté et déplacer les pieds de 5 cm vers l'intérieur, par rapport au périmètre extérieur du support (A).
 ES_2_ Dejar 18 cm a cada lado y desplazar la estructura base 5 cm hacia el interior, respecto al perímetro exterior del soporte (A).
 DE_2_ Lassen Sie auf jeder Seite 18 cm frei und verschieben Sie den Untergestell 5 cm nach innen, bezogen auf den äußeren Umfang der Ablage (A).
 RU_2_ Оставить по 18 см с каждой стороны и поднести структуру на 5 см во внутрь по отношению к внешнему периметру полки (A).

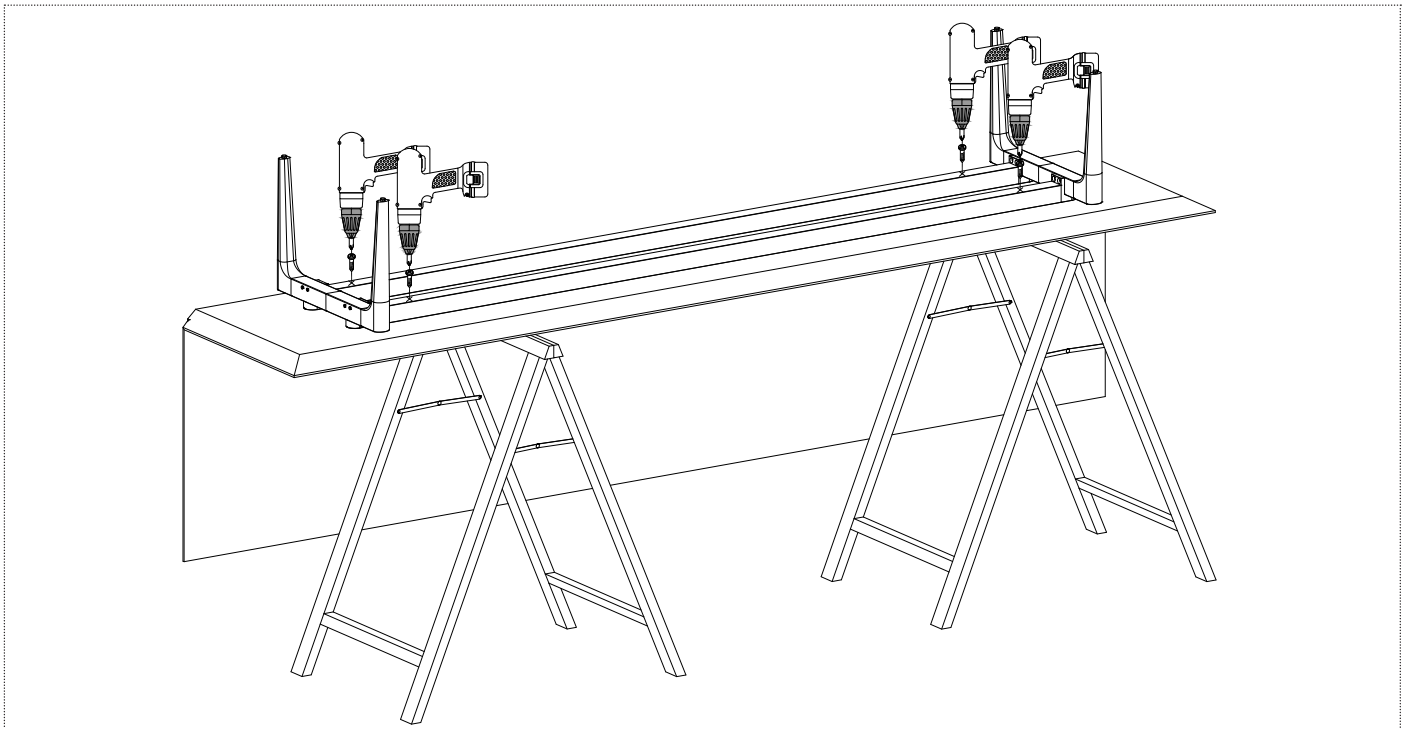

IT_3_ Fissare il basamento sul fondo della mensola con le viti presenti in dotazione.

EN_3_ Fix the base to the bottom of the shelf with the screws provided.

FR_3_ Fixez les pieds au fond de l'étagère avec les vis fournies.

ES_3_ Fijar la estructura base a la parte inferior de la repisa con los tornillos suministrados.

DE_3_ Befestigen Sie den Untergestell mit den mitgelieferten Schrauben an der Unterseite des Regals.

RU_3_ Закрепить структуру на нижнюю часть полки с помощью прилагаемых винтов.

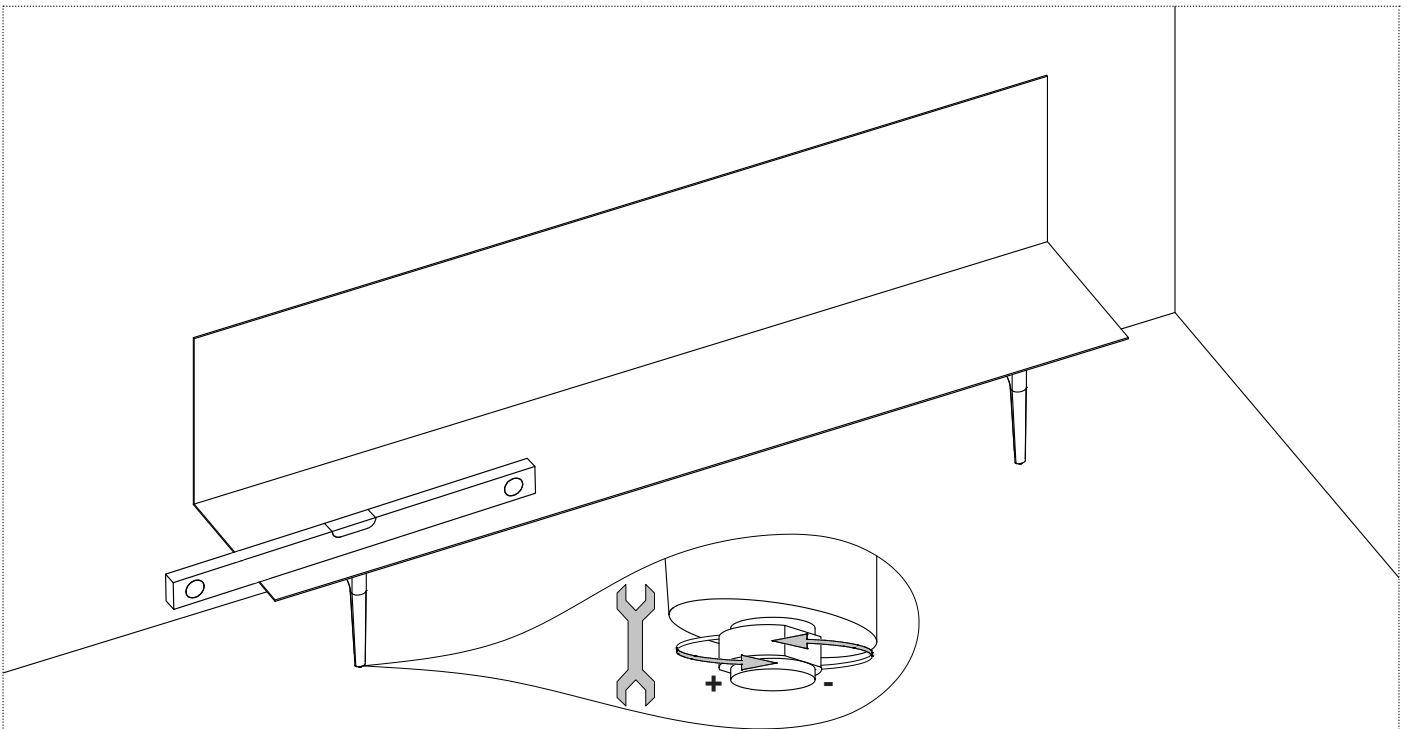

IT_4_ Regolare il piede del mobile con una chiave.

EN_4_ Adjust the base of the cabinet with a wrench.

FR_4_ Régler les pieds du support à l'aide d'une clé.

ES_4_ Ajustar la estructura base del mueble con una llave.

DE_4_ Stellen Sie die Füßen des Untergestells mit einem Schraubenschlüssel ein.

RU_4_ Отрегулируйте ножки мебели при помощи ключа.

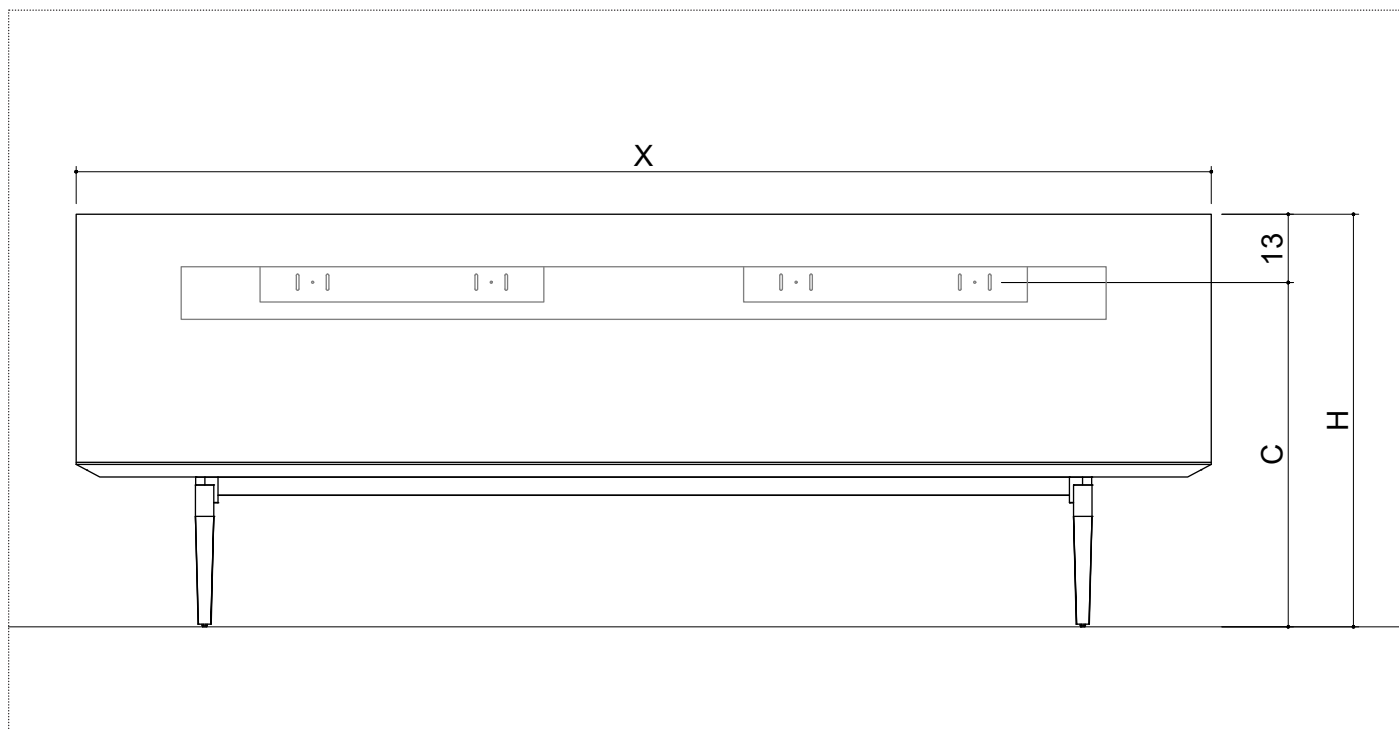

IT_5_ Per fissare il mobile all'altezza H desiderata, tracciare la posizione dei fori di fissaggio del supporto S, facendo in modo che le forature si trovino all'altezza C ($C = H - 13$ cm).

EN_5_ To fix the cabinet at the desired height H, trace the position of the fixing holes of the support S, making sure that the holes are at height C ($C = H - 13$ cm).

FR_5_ Pour fixer le meuble à la hauteur H souhaitée, marquer la position des trous de fixation du support S, en veillant à ce que les trous soient à la hauteur C ($C = H - 13$ cm).

ES_5_ Para fijar el mueble a la altura deseada H, marcar la posición de los agujeros de fijación para el soporte S, asegurándose de que los agujeros estén a la altura C ($C = H - 13$ cm).

DE_5_ Um den Schrank in der gewünschten Höhe H zu befestigen, markieren Sie die Position der Befestigungslöcher der Halterung S und achten Sie darauf, dass sich die Löcher auf Höhe C befinden ($C = H - 13$ cm).

RU_5_ Чтобы закрепить мебель на желаемую высоту H, определить положение отверстий кронштейна S, таким образом чтобы отверстия находились на высоте C ($C = H - 13$ см).

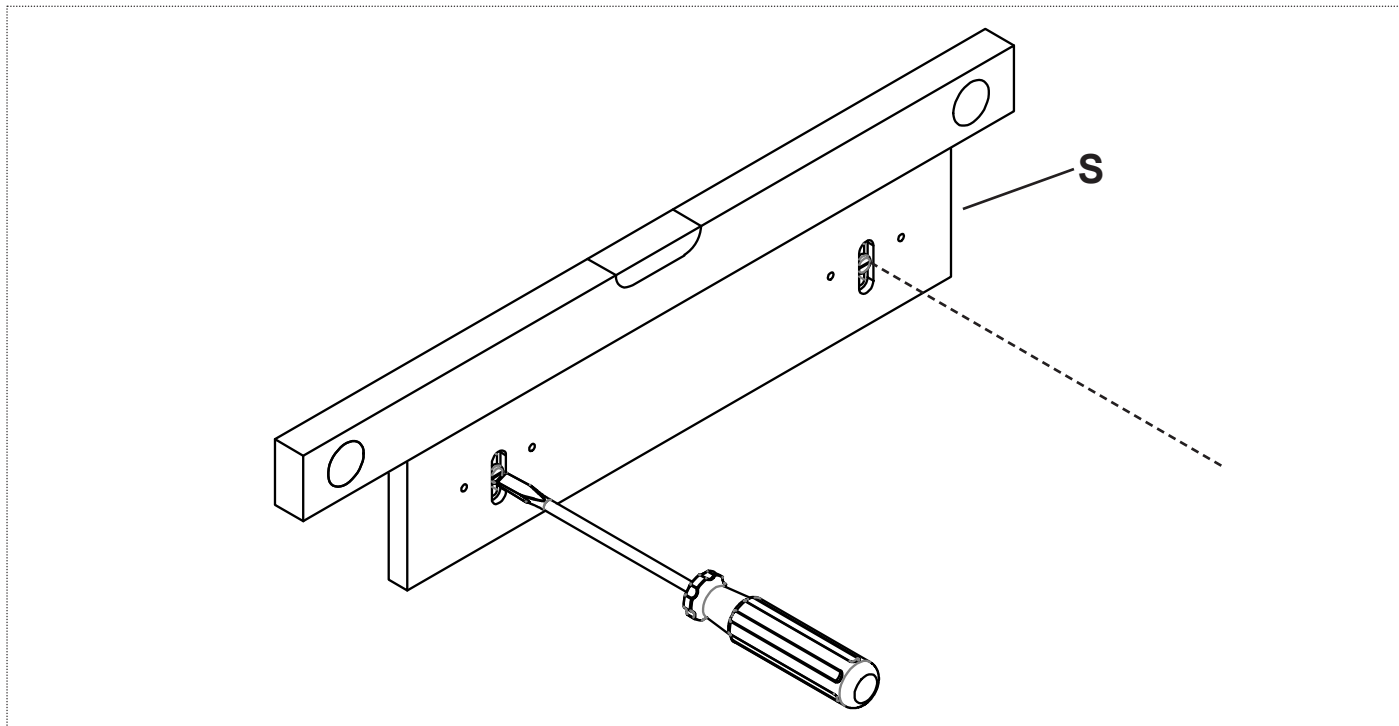

IT_6_ Fissare il supporto "S" all'altezza determinata, usando le predisposizioni asolate per metterlo a livella e successivamente fissarlo definitivamente usando gli altri fori presenti.

EN_6_ Fix supports S at the determined height, using the slotted predispositions to level it and then fix it definitively using the other holes present.

FR_6_ Fixer le support "S" à la hauteur désirée en utilisant le trou ovale pour pouvoir le mettre de niveau et successivement le fixer définitivement en utilisant les autres trous.

ES_6_ Fijar la escuadra S a la altura marcada, usando la predisposición para que esté nivelada y luego fijarlo bien con los demás taladros presentes.

DE_6_ Fixieren Sie die Halterung S zur gegebenen Höhe; verwenden Sie die vorbereiteten Platten, damit es waagrecht montiert wird.

RU_6_ Зафиксируйте крепежный кронштейн «S» на определенной высоте, используя перфорированные листы, чтобы установить их на уровень, и в последующем окончательно закрепите, используя другие имеющиеся отверстия.

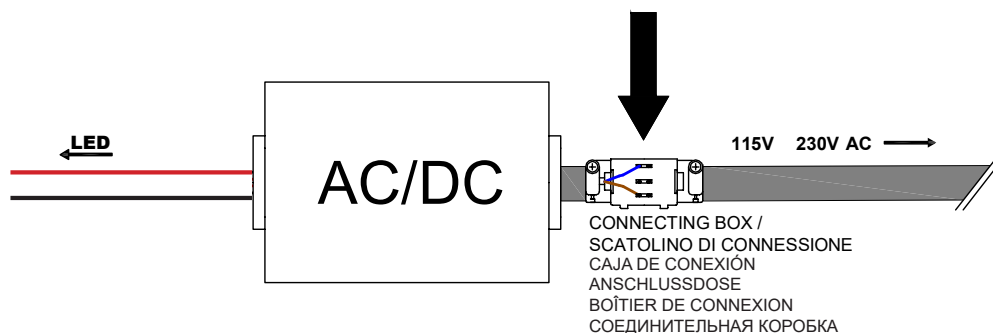

- IT_7** Effettuare il collegamento elettrico fra la rete ed il trasformatore **AC/DC**, utilizzando lo scatolino di connessione in dotazione così come indicato.
- EN_7** Make the electrical connection between the network and the **AC** adapter / **DC**, using the small box of the supplied connection as indicated.
- FR_7** Faire la connection de l'arrivée électrique au transformateur **AC/DC** en utilisant la boîte de connection fournie comme indiqué dans le schéma.
- DE_7** Verbinden Sie den Transformator zum Stromnetz **AC/DC** – verwenden Sie dazu die vorhandene Anschlussdose.
- ES_7** Realizar la conexión eléctrica entre la red y el transformador **AC/DC**, utilizando la caja de conexión suministrada como indicado.
- RU_7** Подключите к электросети трансформатор **AC/DC**, используя соединительную коробку, которая входит в комплект так, как указано на рисунке.

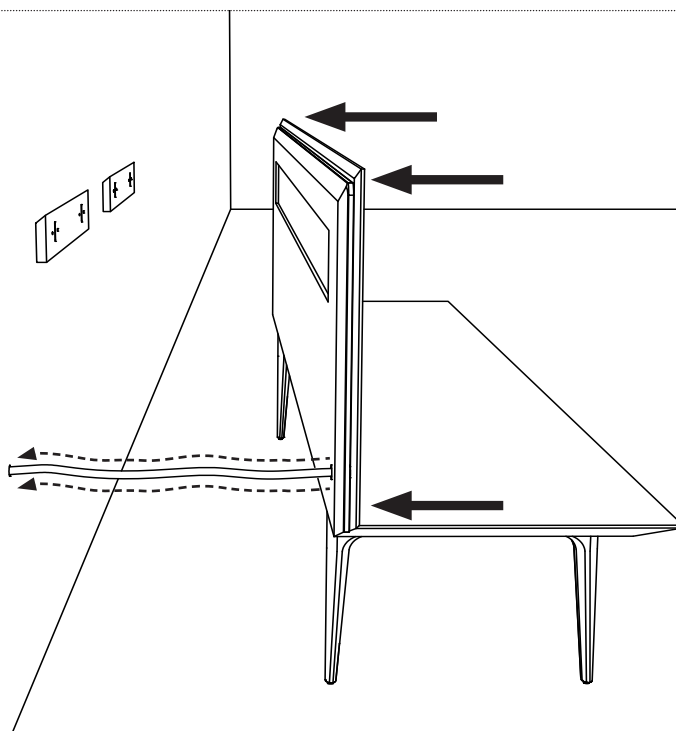

- IT_8** Avvicinare la mensola a muro, inserendo il cavo elettrico all'interno dell'uscita predisposta.
- EN_8** Move the shelf closer to the wall, inserting the electric cable inside the prepared outlet.
- FR_8** Rapprochez l'étagère du mur, en insérant le câble électrique dans la sortie au mur.
- ES_8** Acercar la repisa a la pared, introduciendo el cable eléctrico en la toma preparada.
- DE_8** Bringen Sie das Regal näher an die Wand und führen Sie das Stromkabel in die vorbereitete Steckdose ein.
- RU_8** Приблизить полку к стене, вставив электрический провод внутрь подготовленного выхода.

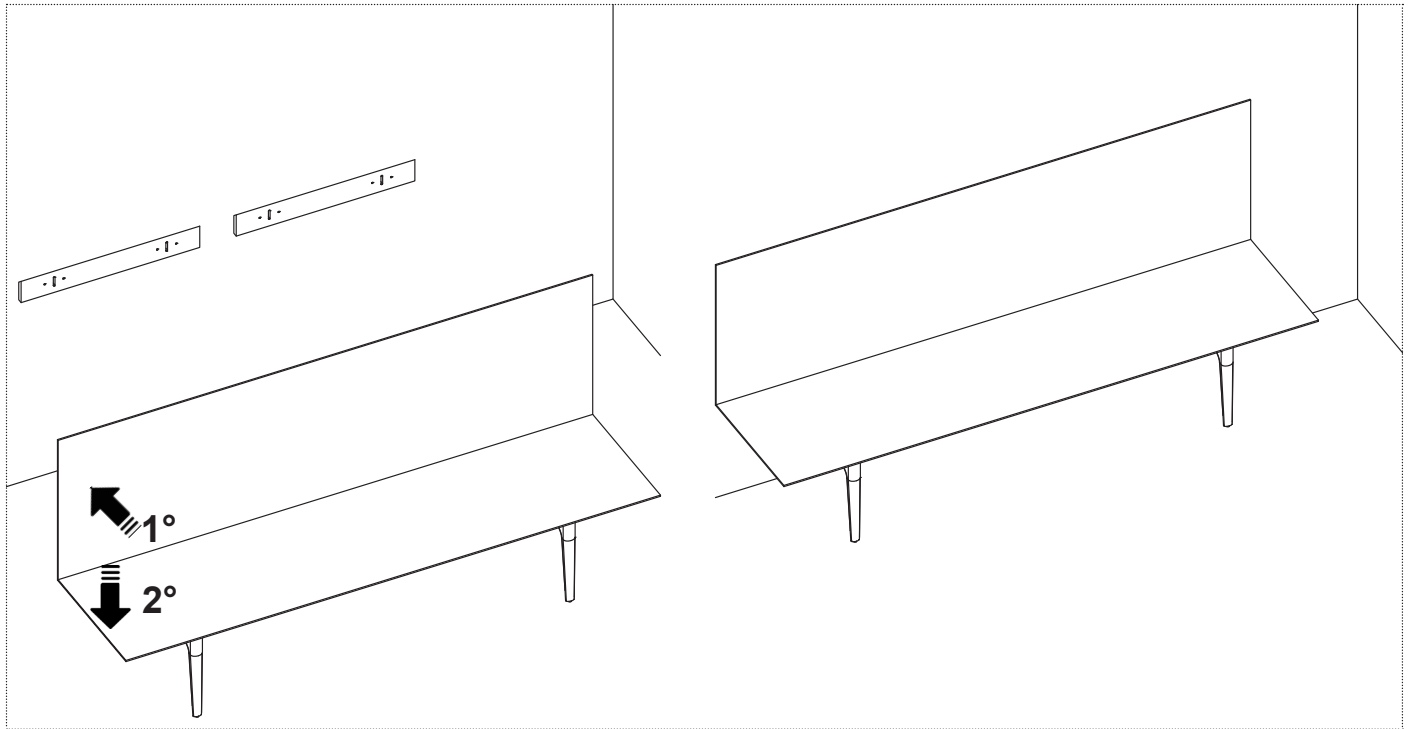

IT_9_ Alzare la mensola e appoggiarla sull'attacco a baionetta.

EN_9_ Raise the shelf and place it on the bayonet support.

FR_9_ Soulevez l'étagère et placez-la sur le support.

ES_9_ Levantar la repisa y colocarla sobre la conexión de bayoneta.

DE_9_ Heben Sie die Ablage an und setzen Sie sie auf der Halterung mit Bajonettverschluss.

RU_9_ Приподнять полку и закрепить на креплении.

IT_MONTAGGIO ALA VERSIONE SOSPESA
 EN_MOUNTING ALA SUSPENDED
 FR_MONTAGE ALA EN VERSION SUSPENDUE
 ES_MONTAJE ALA VERSIÓN SUSPENDIDA
 DE_MONTAGE ALA AUFGEHÄNGTE VERSION
 RU_МОНТАЖ АЛА ПОДВЕСНАЯ ВЕРСИЯ

H31

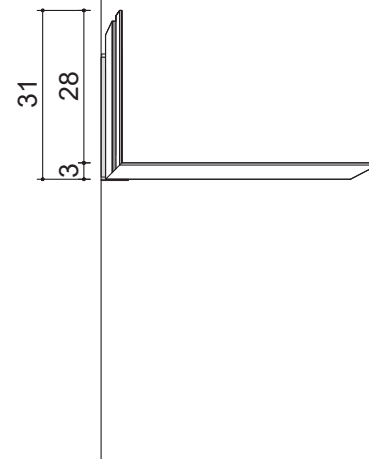
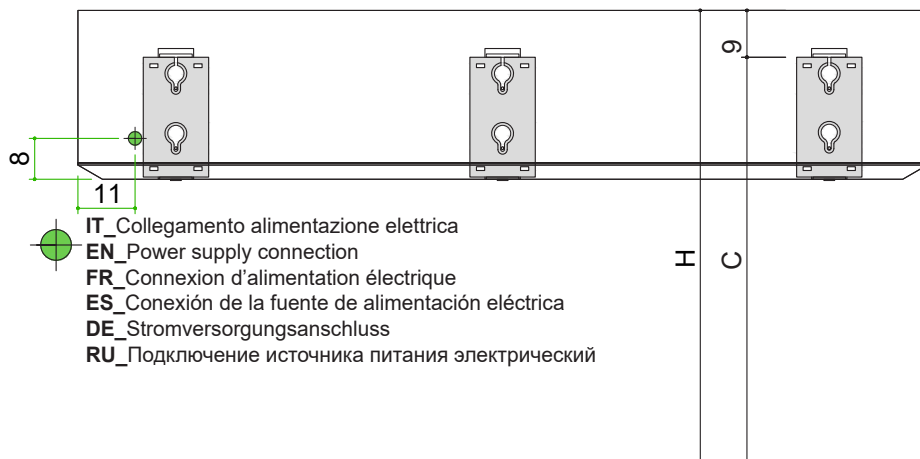

IT_Collegamento alimentazione elettrica
 EN_Power supply connection
 FR_Connexion d'alimentation électrique
 ES_Conexión de la fuente de alimentación eléctrica
 DE_Stromversorgungsanschluss
 RU_Подключение источника питания электрический

IT_1A_ Per fissare il mobile all'altezza desiderata, togliere ad H 9cm e posizionare le staffe alla quota C (C = H - 9 cm). In caso di mensola ordinata comprensiva di LED, predisporre l'uscita elettrica a muro.

EN_1A_ To fix the cabinet at the desired height, fix the brackets 9 cm lower C (C = H - 9 cm). In case of ordered shelf including LEDs, prepare the electrical outlet on the wall.

FR_1A_ Pour fixer le meuble à la hauteur souhaitée, retirer de H 9 cm et positionner les supports à la hauteur C (C = H - 9 cm). En cas de commande d'une étagère avec LED, préparez la sortie électrique au mur.

ES_1A_ Para fijar el mueble a la altura deseada, quitar a H 9 cm y colocar los soportes a la altura C (C = H - 9 cm). En caso de que la repisa solicitada incluya LED, preparar la toma de corriente en la pared.

DE_1A_ Um den Schrank in der gewünschten Höhe zu befestigen, entfernen Sie bei „H“ 9 cm und positionieren Sie die Halterungen in Höhe C (C = H - 9 cm). Falls Sie eine Ablage mit LEDs bestellt haben, bereiten Sie die Steckdose an der Wand vor.

RU_1A_ Чтобы закрепить мебель на желаемую высоту, отнять от H 9 см и установить кронштейны на отметке C (C = H - 9 см). В случае заказа полки с LED подсветкой предусмотреть электрический выход на стену.

H50

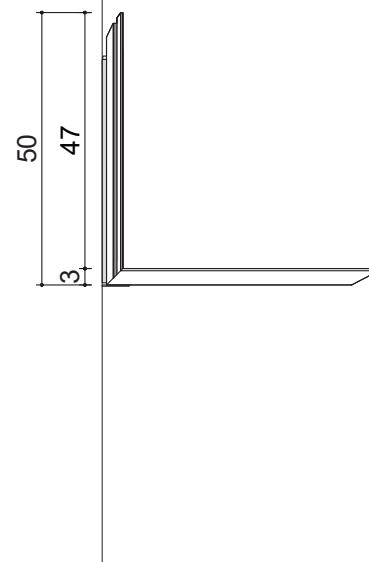
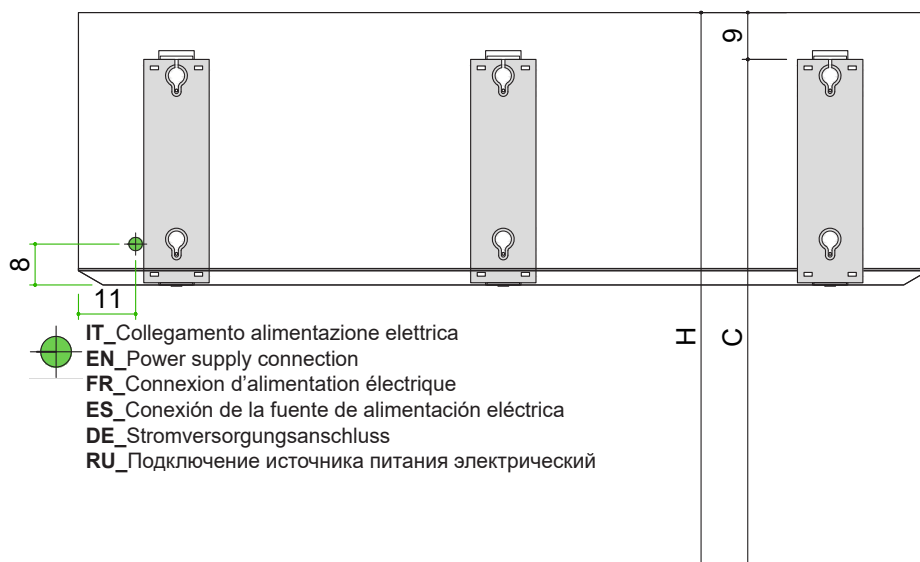

IT_Collegamento alimentazione elettrica
 EN_Power supply connection
 FR_Connexion d'alimentation électrique
 ES_Conexión de la fuente de alimentación eléctrica
 DE_Stromversorgungsanschluss
 RU_Подключение источника питания электрический

IT_1B_ Per fissare il mobile all'altezza desiderata, togliere ad H 9cm e posizionare le staffe alla quota C (C = H - 9 cm). In caso di mensola ordinata comprensiva di LED, predisporre l'uscita elettrica a muro.

EN_1B_ To fix the cabinet at the desired height, fix the brackets 9 cm lower C (C = H - 9 cm). In case of ordered shelf including LEDs, prepare the electrical outlet on the wall.

FR_1B_ Pour fixer le meuble à la hauteur souhaitée, retirer de H 9 cm et positionner les supports à la hauteur C (C = H - 9 cm). En cas de commande d'une étagère avec LED, préparez la sortie électrique au mur.

ES_1B_ Para fijar el mueble a la altura deseada, quitar a H 9 cm y colocar los soportes a la altura C (C = H - 9 cm). En caso de que la repisa solicitada incluya LED, preparar la toma de corriente en la pared.

DE_1B_ Um den Schrank in der gewünschten Höhe zu befestigen, entfernen Sie bei H 9 cm und positionieren Sie die Halterungen in Höhe C (C = H - 9 cm). Falls Sie ein Ablage mit LEDs bestellt haben, bereiten Sie die Steckdose an der Wand vor.

RU_1B_ Чтобы закрепить мебель на желаемую высоту, отнять от H 9 см и установить кронштейны на отметке C (C = H - 9 см). В случае заказа полки с LED подсветкой предусмотреть электрический выход на стену.

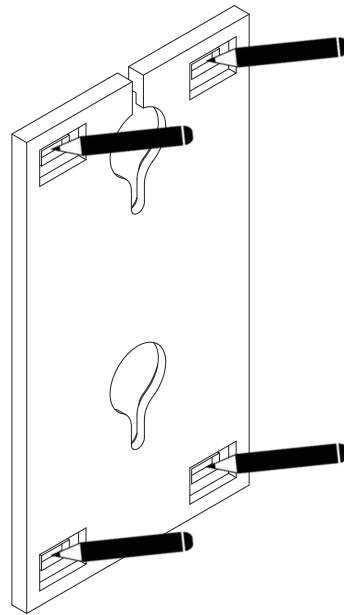

IT_2_ Segnare a muro, con una matita, le forature da eseguire.

EN_2_ Mark on the wall, with a pencil, the holes to be drilled

FR_2_ Marquez les trous à percer sur le mur à l'aide d'un crayon.

ES_2_ Marcar en la pared, con un lápiz, los taladros a realizar.

DE_2_ Markieren Sie die zu bohrenden Löcher mit einem Bleistift an der Wand.

RU_2_ Отметить на стене карандашом отверстия, которые нужно сделать.

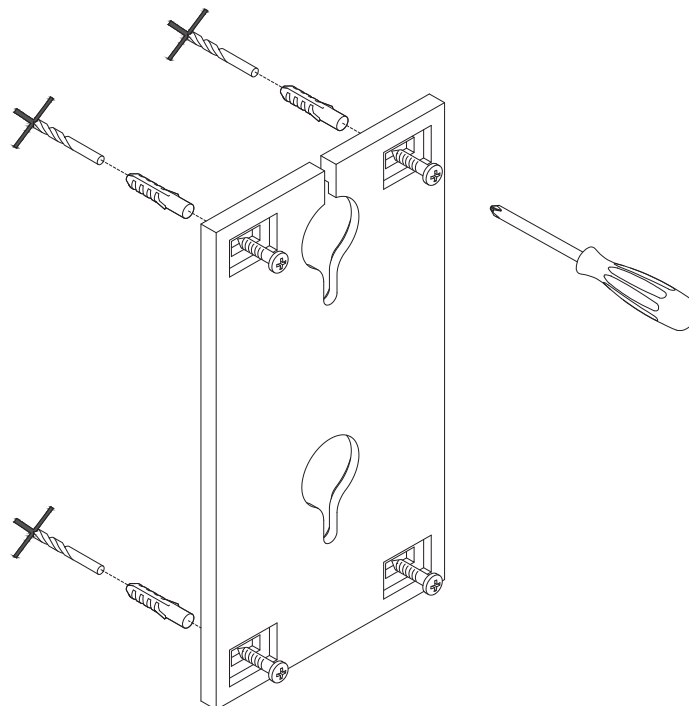

IT_3_ Eseguire con un trapano le forature, inserire i tasselli, infine fissare la staffa con le viti.

EN_3_ Drill the holes and insert the dowels, and finally fix the bracket with the screws.

FR_3_ Percez les trous à l'aide d'une perceuse, insérez les chevilles murales et enfin fixez le support avec des vis.

ES_3_ Taladrar los agujeros con un taladro, insertar los tacos y, por último, fijar el soporte con tornillos.

DE_3_ Bohren Sie die Löcher mit einem Bohrer, setzen Sie die Dübel ein und befestigen Sie die Halterung schließlich mit Schrauben.

RU_3_ Просверлить сверлом отверстия, вставить дюбеля и, наконец, закрепить кронштейн винтами.

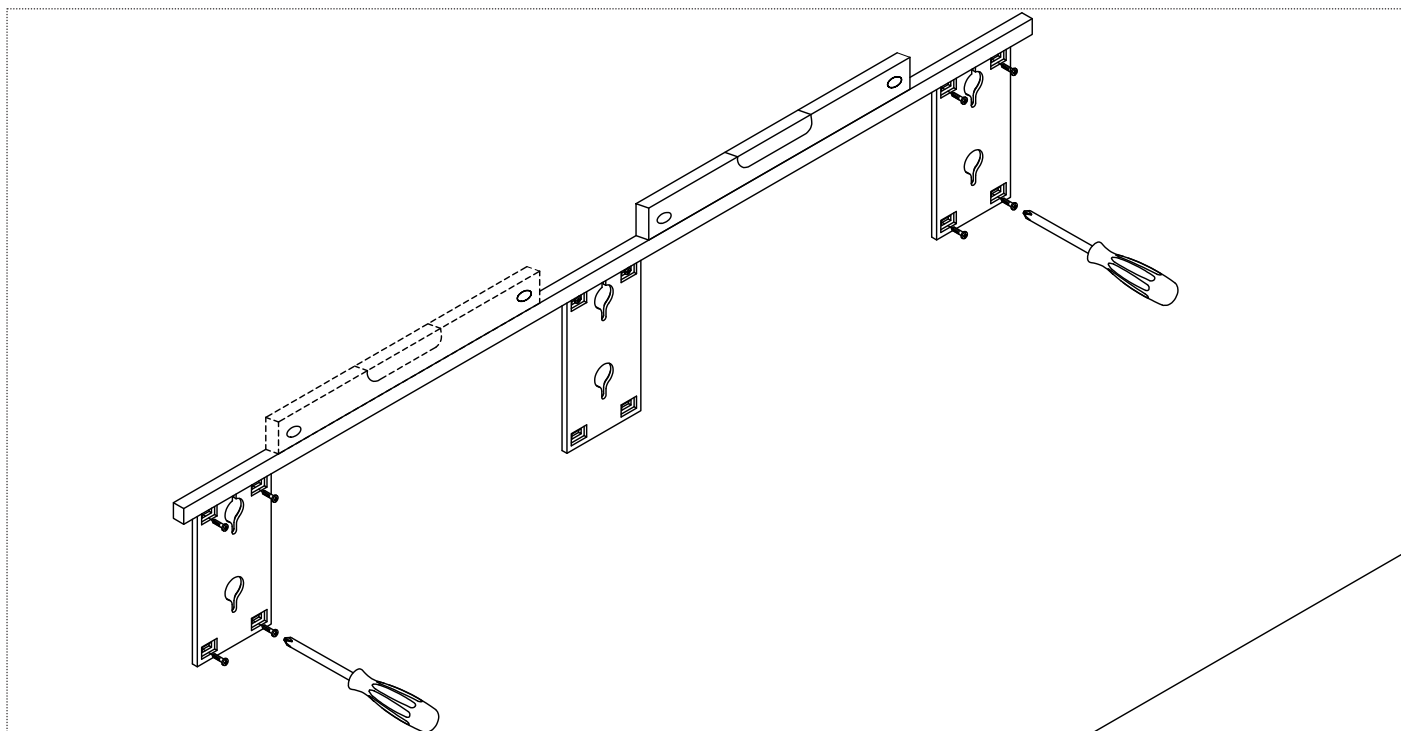

IT_4_ Eseguire gli stessi passaggi del punto 3 anche per il resto delle staffe, posizionandole con la livella.

EN_4_ Perform the same steps as in step 3 for the rest of the brackets, positioning them with the level.

FR_4_ Effectuez les mêmes opérations qu'au point 3 pour le reste des supports, en les positionnant avec un niveau.

ES_4_ Realizar los mismos pasos que en el punto 3 para el resto de los soportes, posicionándolos con un nivel.

DE_4_ Führen Sie die gleichen Schritte wie unter Punkt 3 für die restlichen Halterungen durch und positionieren Sie sie mit einer Wasserwaage.

RU_4_ Выполнить те же шаги, что и в пункте 3, и для остальных кронштейнов, расположив их вместе с уровнем.

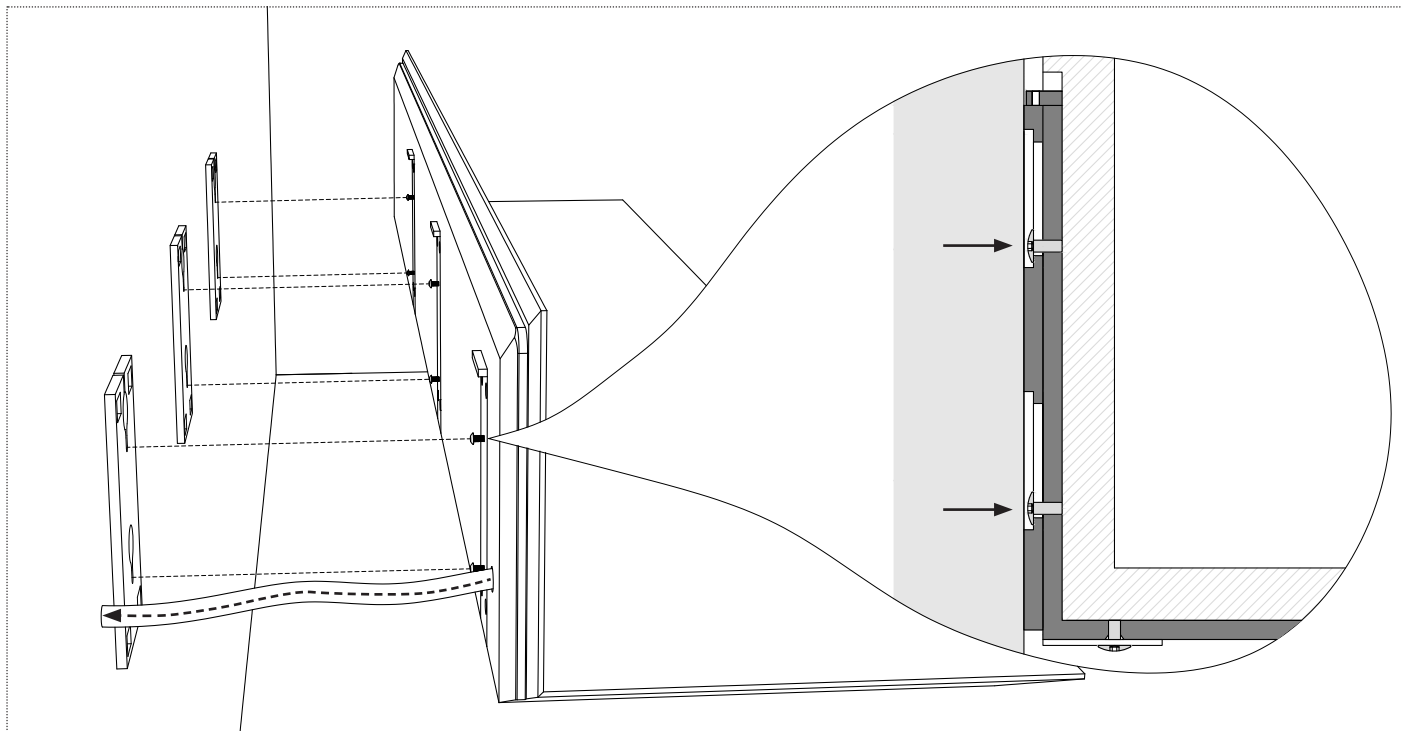

IT_5_ Appoggiare a muro la mensola, inserendo i perni delle staffe nell'apposito incastro, inserendo il cavo elettrico all'interno dell' uscita predisposta.

EN_5_ Hang the shelf on the wall, inserting the pins of the brackets into the appropriate slot, inserting the electric cable inside the prepared outlet.

FR_5_ Placez l'étagère sur le mur, en insérant les broches du support dans la fente appropriée, et insérez le câble électrique dans la sortie au mur.

ES_5_ Colocar la repisa en la pared, insertando los pernos de los soportes en la ranura correspondiente, e introduciendo el cable eléctrico en la toma preparada.

DE_5_ Bringen Sie die Ablage an der Wand an, indem Sie die Stifte der Halterung in den entsprechenden Schlitz stecken, und führen Sie das Stromkabel in die vorbereitete Steckdose ein.

RU_5_ Установить полку на стену, вставив штифты кронштейнов в соответствующее гнездо, вставив электрический провод внутрь подготовленного выхода.

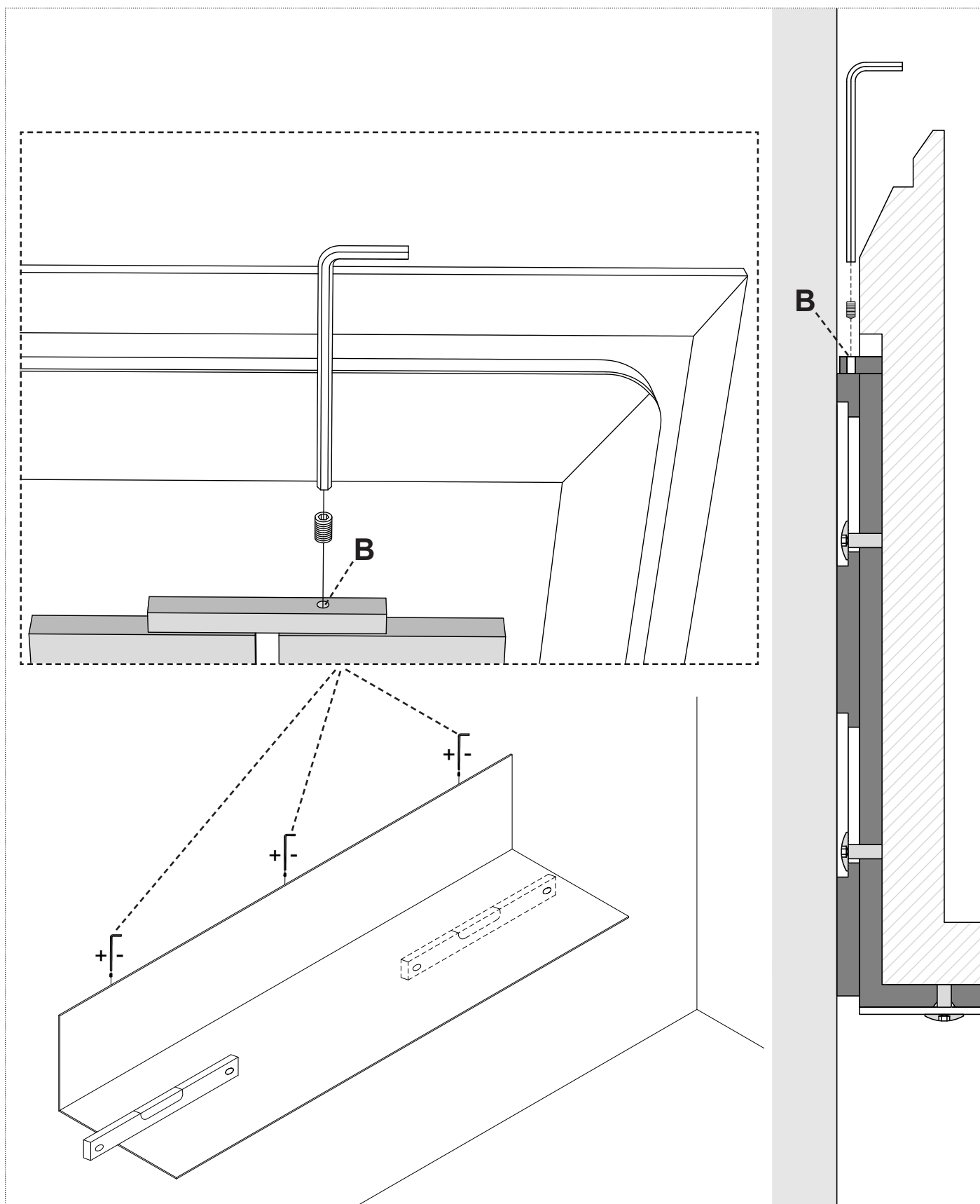

IT_6_ Regolare la mensola stringendo i grani presenti sui fori delle staffe (**B**), posti sulla sommità dello schienale.

EN_6_ Adjust the shelf by tightening the grains on the bracket holes (**B**), located on the top of the backrest.

FR_6_ Régler l'étagère en resserrant les vis à Len sur les trous des supports (**B**) situés sur la partie haute du dossier.

ES_6_ Ajustar la repisa apretando los pasadores en los orificios del soporte (**B**) en la parte superior del respaldo.

DE_6_ Justieren Sie die Ablage, indem Sie die Gewindestifte in den Halterungslöchern (**B**), die sich oben an der Rückwand befinden, festziehen.

RU_6_ Отрегулировать полку, затянув болты, присутствующие в отверстиях кронштейнов (**B**), расположенных на верхней части спинки.

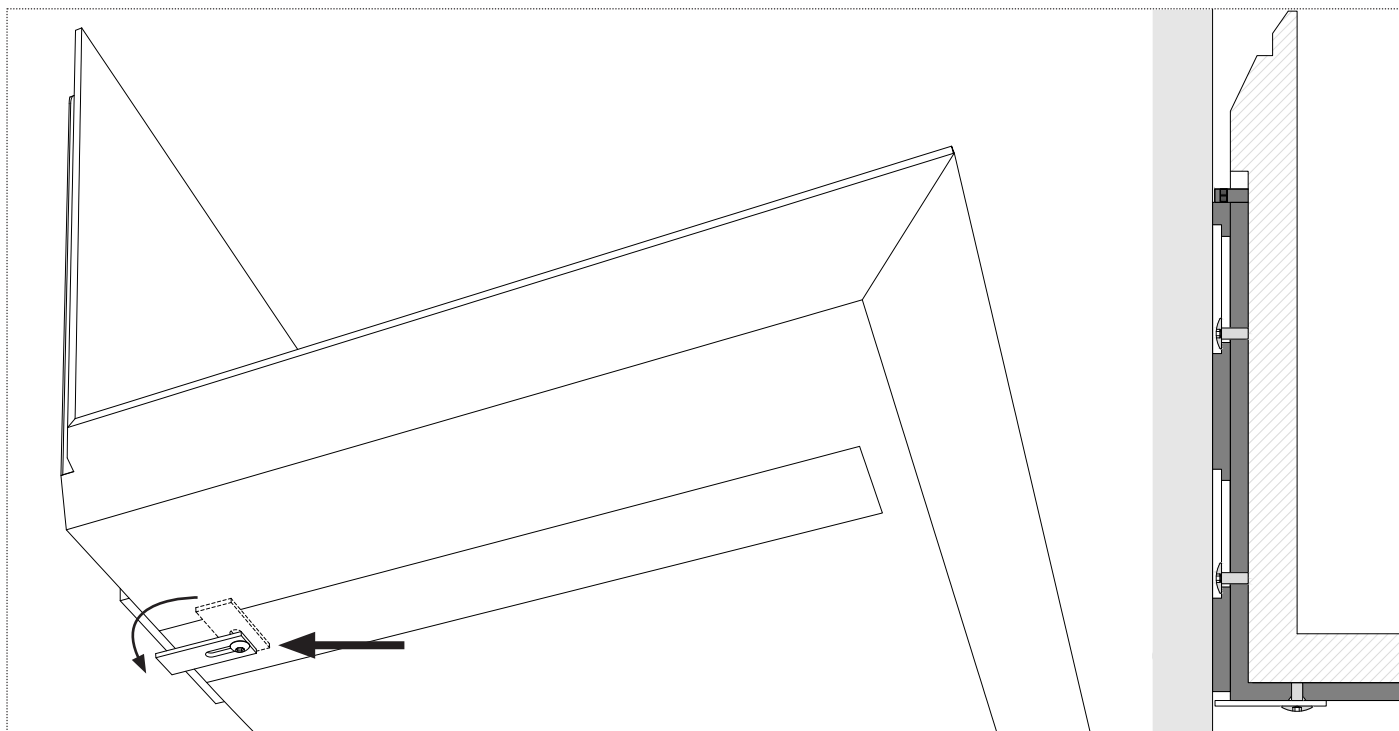

IT_7_ Con un cacciavite, ruotare le clip antiganciamento poste sotto il piano d'appoggio della mensola.

EN_7_ Using a screwdriver, rotate the anti-release clips located under the shelf top.

FR_7_ À l'aide d'un tournevis, tournez les clips anti-décochage situés en-dessous de l'étagère.

ES_7_ Con un destornillador, girar los clips anti-desenganche situados bajo la superficie de apoyo de la repisa.

DE_7_ Drehen Sie mit einem Schraubenzieher die Entriegelungsklammern, die sich unter der Ablagefläche befinden.

RU_7_ С помощью отвертки повернуть зажимы для предотвращения расцепления, расположенные под столешницей полки.

LEGGERE ATTENTAMENTE LE ISTRUZIONI INDICATE NEL MANUALE

La sicurezza dell'apparecchio è garantita solo con l'uso appropriato delle seguenti istruzioni, pertanto è necessario conservarle. Attenersi esclusivamente alle indicazioni del manuale per la pulizia e la manutenzione dell'apparecchio.

POSA

Solo per uso interno. La posa del mobile deve avvenire a una distanza non inferiore a 0,6m dalla cabina doccia o dalla vasca da bagno. Per la posa del mobile non devono essere utilizzati sostegni differenti da quelli inclusi nella fornitura. Non installare il mobile troppo vicino a sorgenti di calore tipo termosifoni, stufe o altre fonti di simile entità. La posa del pensile richiede personale qualificato.

INSTALLAZIONE

L'apparecchio deve essere collegato ad un alimentatore di sicurezza. L'alimentatore deve essere approvato, si declina ogni responsabilità nel caso in cui questa condizione non venga rispettata. L'installazione deve essere realizzata nel rispetto delle norme impianti vigenti. Morsettiere non inclusa. Per i collegamenti delle parti elettriche è necessario il supporto di personale qualificato con esperienza elettrotecnica. Nell'installazione del mobile devono essere impiegati utensili adeguati; Nelle fasi di installazione è necessario prestare la massima attenzione al rischio di scossa elettrica. Si consiglia l'installazione di un interruttore bipolare per consentire il sezionamento elettrico del circuito. Realizzare i collegamenti elettrici come nello schema descrittivo nel presente manuale.

UTILIZZO

Il mobile deve essere usato solo se completo di tutti i suoi componenti. Non modificare o alterare le condizioni originali del mobile. Ogni manomissione può comprometterne la sicurezza. Non utilizzare il mobile o le sue singole parti per scopi differenti da quelli previsti. Al fine di ridurre il rischio di scosse elettriche, non rimuovere alcun coperchio dal mobile.

MANUTENZIONE

A ogni evidenza di guasto o malfunzionamento rivolgersi immediatamente a Antonio Lupi Design S.p.A. Tutti i componenti del mobile devono essere prontamente sostituiti in caso di danneggiamento. Nel caso di danneggiamento del cavo flessibile esterno di questo apparecchio, esso dovrà essere sostituito esclusivamente dal fabbricante, dal suo servizio assistenza o da persona qualificata. Ciò allo scopo di evitare pericoli. Per la sorgente luminosa a LED non sono previste la manutenzione ordinaria e la sostituzione. Manutenzione e pulizia sorgente luminosa: pulire la superficie dell'apparecchio con un panno umido. Non usare agenti chimici.

RIMOZIONE E SMALTIMENTO

Durante le operazioni di rimozione dell'apparecchio devono essere prese tutte le precauzioni necessarie a ovviare il rischio di scossa elettrica. L'apparecchiatura rimossa dovrà poi essere smaltita secondo tutte le prescrizioni di legge come rifiuti speciali.



Il simbolo sul prodotto indica che i prodotti elettrici di scarto non dovrebbero essere smaltiti con il materiale di scarto domestico. Si prega di riciclare presso le infrastrutture predisposte. Verificare con l'Autorità Locale o con il rivenditore per l'esposizione dell'avviso di riciclaggio.

LIRE ATTENTIVEMENT LES INSTRUCTIONS DU MANUEL

La sécurité de l'appareil n'est garantie qu'avec l'utilisation correcte des instructions suivantes, qui doivent donc être conservées. Suivez uniquement les instructions du manuel pour le nettoyage et l'entretien de l'appareil.

POSE

Pour usage interne uniquement. L'armoire doit être installée à une distance d'au moins 0,6 m de la cabine de douche ou de la baignoire. Aucun support autre que ceux inclus dans la livraison ne doit être utilisé pour l'installation du meuble. Ne pas l'installer trop près de sources de chaleur telles que radiateurs, poêles ou autres sources similaires. L'installation du meuble haut nécessite un personnel qualifié.

INSTALLATION

L'appareil doit être connecté à un bloc d'alimentation de sécurité. L'unité d'alimentation doit être approuvée, aucune responsabilité n'est acceptée si cette condition n'est pas respectée. L'installation doit être réalisée conformément aux règles et normes locale en vigueur. Fiches de connections non inclus. Pour les connexions des parties électriques, l'assistance d'un personnel qualifié en électrotechnique est nécessaire. Des outils appropriés doivent être utilisés lors de l'installation de l'armoire. Pendant les phases d'installation, il est nécessaire de prêter la plus grande attention au risque de choc électrique. Nous recommandons l'installation d'un interrupteur bipolaire pour permettre la déconnexion électrique du circuit. Effectuez les connexions électriques comme indiqué dans le schéma descriptif de ce manuel.

UTILISATION

L'armoire ne doit être utilisée que si elle est complète de tous ses composants. Ne pas modifier ou altérer l'état d'origine de l'armoire. Toute altération peut compromettre sa sécurité. Ne pas utiliser l'armoire ou ses composants à des fins autres que celles prévues. Afin de réduire le risque de choc électrique, ne retirez aucun couvercle de l'armoire.

MAINTENANCE

En cas de panne ou de dysfonctionnement, veuillez contacter immédiatement Antonio Lupi Design S.p.A. Tous les composants du meuble doivent être remplacés rapidement en cas de dommage. En cas d'endommagement du câble flexible externe de cet appareil, celui-ci doit être remplacé exclusivement par le fabricant, son service d'assistance ou une personne qualifiée, ceci pour éviter tout danger. Pour le LED il n'est pas prévu un entretien et un remplacement. Entretien et nettoyage de la source de lumineuse : nettoyer la surface du luminaire avec un chiffon humide. Ne pas utiliser de produits chimiques.

L'ENLÈVEMENT ET TRAITEMENT DES DÉCHETS

Lors du retrait de l'appareil, toutes les précautions nécessaires doivent être prises pour éviter le risque de choc électrique. L'équipement retiré doit ensuite être éliminé comme déchet spécial conformément aux lois locales en vigueur.



Le symbole apposé sur le produit indique que les déchets électriques ne doivent pas être jetés avec les ordures ménagères. Veuillez le recycler dans les installations prévues à cet effet. Veuillez vérifier auprès de votre autorité locale ou de votre détaillant si l'avis de recyclage doit être affiché.

LESEN SIE DIE ANWEISUNGEN IM HANDBUCH SORGFÄLTIG DURCH

Die Sicherheit des Gerätes ist nur bei sachgemäßem Gebrauch der folgenden Anweisungen gewährleistet, daher sind diese unbedingt aufzubewahren. Befolgen Sie nur die Anweisungen im Handbuch zur Reinigung und Wartung des Geräts.

INSTALLATION

Nur für den internen Gebrauch. Der Schrank muss in einem Abstand von mindestens 0,6 m von der Duschkabine oder der Badewanne installiert werden. Für die Installation des Schrankes dürfen keine anderen als die vorhandenen Halterungen verwendet werden. Installieren Sie den Schrank nicht zu nahe an Wärmequellen wie Heizkörpern, Öfen oder anderen ähnlichen Quellen. Die Installation der Wandeinheit erfordert qualifiziertes Personal.

MONTAGE

Das Gerät muss an ein Sicherheitsstromnetzteil angeschlossen werden. Die Stromversorgungseinheit muss genehmigt werden, es wird keine Verantwortung übernommen, wenn diese Bedingung nicht eingehalten wird. Die Installation muss in Übereinstimmung mit den geltenden Systemvorschriften durchgeführt werden. Klemmleiste nicht enthalten. Für die Anschlüsse der elektrischen Teile ist die Unterstützung von qualifiziertem Personal mit elektrotechnischer Erfahrung erforderlich. Bei der Installation des Schrankes müssen geeignete Werkzeuge verwendet werden; Während der Installationsphasen muss dem Risiko eines Stromschlags größte Aufmerksamkeit geschenkt werden. Die Installation eines bipolaren Schalters ist empfehlenswert, um die elektrische Trennung des Stromkreises zu ermöglichen. Nehmen Sie die elektrischen Anschlüsse gemäß dem beschreibenden Diagramm in diesem Handbuch vor.

VERWENDUNG

Der Schrank darf nur verwendet werden, wenn er mit allen seinen Komponenten vollständig ist. Der Originalzustand des Möbels darf nicht modifiziert oder verändert werden. Jede Manipulation kann seine Sicherheit gefährden. Verwenden Sie den Schrank oder seine Einzelteile nicht für andere als die vorgesehenen Zwecke. Um das Risiko eines Stromschlags zu verringern, dürfen keine Abdeckungen vom Schrank entfernt werden.

WARTUNG

Bei Anzeichen von Schäden oder Fehlfunktionen wenden Sie sich bitte umgehend an Antonio Lupi Design S.p.A. Alle Schrankkomponenten müssen im Falle einer Beschädigung umgehend ersetzt werden. Im Falle einer Beschädigung des externen flexiblen Kabels dieses Geräts darf es ausschließlich durch den Hersteller, seinen Kundendienst oder eine qualifizierte Person ersetzt werden. Damit sollen Gefahren vermieden werden. Für die LED-Lichtquelle sind die gewöhnliche Instandhaltung und den Austausch nicht vorgesehen. Wartung und Reinigung der LED-Lichtquelle: Reinigen Sie die Oberfläche der Leuchte mit einem feuchten Tuch. Verwenden Sie keine chemischen Mittel.

DEMONTAGE UND ENTSORGUNG

Beim Ausbau des Geräts müssen alle notwendigen Vorsichtsmaßnahmen getroffen werden, um die Gefahr eines Stromschlags zu vermeiden. Die ausgebauten Geräte müssen dann als Sondermüll unter Einhaltung aller gesetzlichen Bestimmungen entsorgt werden.



Das Symbol auf dem Produkt weist darauf hin, dass Elektro-Altgeräte nicht mit dem Hausmüll entsorgt werden sollten. Bitte recyceln Sie in den dafür vorgesehenen Einrichtungen. Bitte erkundigen Sie sich bei Ihrer Gemeindeverwaltung oder Ihrem Einzelhändler, ob der Recyclinghinweis angezeigt wird.

CAREFULLY READ THE INSTRUCTIONS INDICATED IN THE MANUAL

The safety of the device is guaranteed only with the appropriate use of the following instructions; therefore, it is necessary to keep them.

Follow exclusively the instructions in the manual for cleaning and maintenance of the device.

FURNITURE INSTALLATION

For internal use only. The furniture must be installed at a distance of not less than 0.6m from the shower enclosure or from the bathtub. No supports other than those included must be used to hang the furniture. Do not install the furniture too close to heat sources such as radiators, stoves or other similar sources.

The installation of the wall unit requires qualified personnel.

INSTALLATION

The device must be connected to an approved safety power supply. We shall decline any responsibility if this condition is not respected. The installation must be carried out in compliance with current standards. Terminal block not included. For the connections of the electrical parts, the support of qualified personnel with electrical engineering experience is required. Appropriate tools must be used when installing the furniture; During the installation phases, maximum attention must be paid to the risk of electric shock. The installation of a bipolar switch is recommended to allow electrical disconnection of the circuit. Make the electrical connections as in the descriptive diagram in this manual.

USE

The cabinet must be used only if complete with all its components. Do not modify or alter the original condition of the furniture. Any tampering can compromise safety. Do not use the furniture or its individual parts for purposes other than those intended. To reduce the risk of electric shock, do not remove any covers from the cabinet.

MAINTENANCE

For any evidence of failure or malfunction, immediately contact Antonio Lupi Design S.p.A. All furniture components must be promptly replaced in case of damage. If the external flexible cable of this device is damaged, it must be replaced exclusively by the manufacturer, its customer service or by a qualified person to avoid danger. The LED light source does not require routine maintenance nor replacement. Cleaning and maintenance: clean the surface of the device with a damp cloth. Do not use chemical agents.

REMOVAL AND DISPOSAL

When removing the device, all the necessary precautions must be taken to avoid the risk of electric shock. The removed equipment must then be disposed of in accordance with all legal requirements as special waste.



The symbol on the product indicates that electrical products should not be disposed of with household waste. Please recycle at the designated facilities. Check with the local authority or the dealer for the display of the recycling notice.

LEER LAS INSTRUCCIONES DEL MANUAL CUIDADOSAMENTE

La seguridad del aparato sólo se garantiza con el uso adecuado de las siguientes instrucciones, por tanto deben conservarse. Seguir únicamente las instrucciones del manual de limpieza y mantenimiento del aparato.

INSTALACIÓN

Sólo para uso interno. El mueble debe ser instalado a una distancia no inferior a 0.6m de la cabina de ducha o la bañera. Para la instalación del mueble no deben utilizarse otros soportes que los suministrados. No instalar el mueble demasiado cerca de fuentes de calor como radiadores, estufas u otras fuentes similares. La instalación del mueble a pared requiere personal cualificado.

MONTAJE

El dispositivo debe estar conectado a una fuente de alimentación de seguridad. La fuente de alimentación debe ser aprobada, no se acepta ninguna responsabilidad si no se respeta esta condición. No utilizar el mueble o sus partes individuales para fines distintos de los previstos. Para reducir el riesgo de descarga eléctrica, no quitar ninguna tapa del mueble.

Para la conexión de las partes eléctricas se requiere el apoyo de personal cualificado con experiencia electrotécnica. Se deben utilizar herramientas adecuadas al instalar el mueble; Durante las fases de instalación es necesario prestar la máxima atención al riesgo de descarga eléctrica. Recomendamos la instalación de un interruptor bipolar para permitir la desconexión eléctrica del circuito. Hacer las conexiones eléctricas como en el diagrama descriptivo de este manual.

USO

El mueble sólo debe ser usado si está completo con todos sus componentes. No modificar o alterar el estado original del mueble. Cualquier manipulación puede comprometer su seguridad. No utilizar el mueble o sus partes individuales para fines distintos de los previstos. Para reducir el riesgo de descarga eléctrica, no quitar ninguna tapa del mueble.

MANTENIMIENTO

En caso de cualquier evidencia de fallo o mal funcionamiento, es necesario contactar con Antonio Lupi Design S.p.A. inmediatamente. Todos los componentes del mueble deben ser reemplazados rápidamente en caso de daño. En caso de que se produzca un daño en el cable flexible externo de esta unidad, deberá ser sustituido exclusivamente por el fabricante, su servicio de asistencia o una persona cualificada. Esto es para evitar cualquier peligro. Para la fuente de luz LED no se prevén mantenimiento ordinario y sustitución. Mantenimiento y limpieza de la fuente de luz LED: limpiar la superficie con un paño húmedo. No utilizar agentes químicos.

DESMONTAJE Y ELIMINACIÓN

Al retirar el aparato, deben tomarse todas las precauciones necesarias para evitar el riesgo de una descarga eléctrica. El equipo retirado debe eliminarse como residuo especial de conformidad con todos los requisitos legales.



El símbolo del producto indica que los productos eléctricos de desecho no deben eliminarse con la basura doméstica. Les rogamos reciclar el aparato en las instalaciones provistas y comprobar con Su autoridad local o con el minorista para mostrar el aviso de reciclaje.

ВНИМАТЕЛЬНО ПРОЧИТАЙТЕ ИНСТРУКЦИИ, УКАЗАННЫЕ В РУКОВОДСТВЕ.

Безопасность оборудования гарантируется только при надлежащем использовании нижеизложенных инструкций, поэтому необходимо их сохранить. Следуйте исключительно инструкциям в руководстве по очистке и техническому обслуживанию оборудования.

РАЗМЕЩЕНИЕ

Только для использования в интерьере. Мебель должна быть установлена в ванной комнате на расстоянии не менее 0,6 м от душевой кабины или ванны. Для установки мебели не используйте другие крепежи, кроме тех, которые входят в комплект. Не устанавливайте мебель слишком близко к источникам тепла, таким как радиаторы, печи или другие подобные источники. Для установки навесных шкафчиков требуется квалифицированный персонал.

УСТАНОВКА

Оборудование должно быть подключено к безопасному источнику питания. Источник питания должен быть утвержден, мы снимаем с себя всякую ответственность, если это условие не соблюдено. Установка должна выполняться в соответствии с действующими заводскими стандартами. Клеммная колодка в комплект не входит. Для подключения электрических частей требуется поддержка квалифицированного персонала с опытом работы с электроприборами. При установке мебели необходимо использовать соответствующие инструменты; На этапе установки необходимо уделять максимальное внимание риску поражения электрическим током. Рекомендуется установка биполярного переключателя, чтобы обеспечить отключение электрической цепи. Выполните электрические соединения, как показано на описательной схеме в этом руководстве.

ИСПОЛЬЗОВАНИЕ

Мебель можно использовать только в комплекте со всеми комплектующими. Не модифицируйте и не изменяйте первоначальное состояние мебели.

Любое вмешательство может поставить под угрозу безопасность. Не используйте мебель или ее отдельные части не по назначению.

Чтобы снизить риск поражения электрическим током, не снимайте крышки с корпуса.

СНЯТИЕ И УТИЛИЗАЦИЯ

При снятии устройства необходимо принять все необходимые меры, чтобы избежать риска поражения электрическим током. Снятое оборудование необходимо утилизировать в соответствии со всеми законодательными требованиями к специальным отходам.



Символ на изделии означает, что отработанные электрические изделия нельзя выбрасывать вместе с бытовыми отходами. Пожалуйста, сдавайте на переработку в специально отведенных местах. Обратитесь к местным властям или к продавцу, чтобы ознакомиться с правилами утилизации.

antoniolupi

73
VIA MAZZINI
75

Antonio Lupi Design S.p.A.
via Mazzini 73/75 - 50050 Stabbia
Cerreto Guidi (Firenze) - Italy
T +39 0571 586881_95651
www.antoniolupi.it
lupi@antoniolupi.it



IT_ Questo prodotto contiene sorgenti luminose di classe di efficienza energetica < G >

EN_ This product contains light sources of energy efficiency class <G>

FR_ Ce produit contient des sources lumineuses de classe énergétique < G >

ES_ El presente producto contiene fuentes luminosas de clase de eficiencia energética < G >

DE_ Dieses Produkt enthält Lichtquellen der Energieeffizienzklasse <G>

RU_ Этот продукт содержит источник света класса энергоэффективности < G >